

# AIR TRADE CENTRE



Durable HVAC Solutions



Organized Industrial Zone 14. Street No:15  
35875, Pancar / Torbalı / İzmir / TURKEY  
Tel : +90 (232) 853 72 84

Project Code : SSIP013231  
Customer : SEMBOL CONSTRUCTION AKMR FAN  
Product Code : B50 & B51 & B52 & B53 & B54 & B55  
  
Power : 400 V  
Frequency : 50 Hz  
Control Voltage : 24VDC

			Tarih	28.09.2023	EPLAN	EPLAN Software & Service GmbH & Co. KG			
			Düzenleyen	cemal.akgul					
			Kontrol eden		IEC normuna göre tanımlama yapılı proje şablonu: Üst düzey	fonksiyon ve montaj yeri ve doküman tipi içeren sayfa yapısı			
Değişiklik	Tarih	İsim	Orijin		Değiştirildi	Şununla değiştirildi		IEC_tp1003	Sayfa 1 / 2

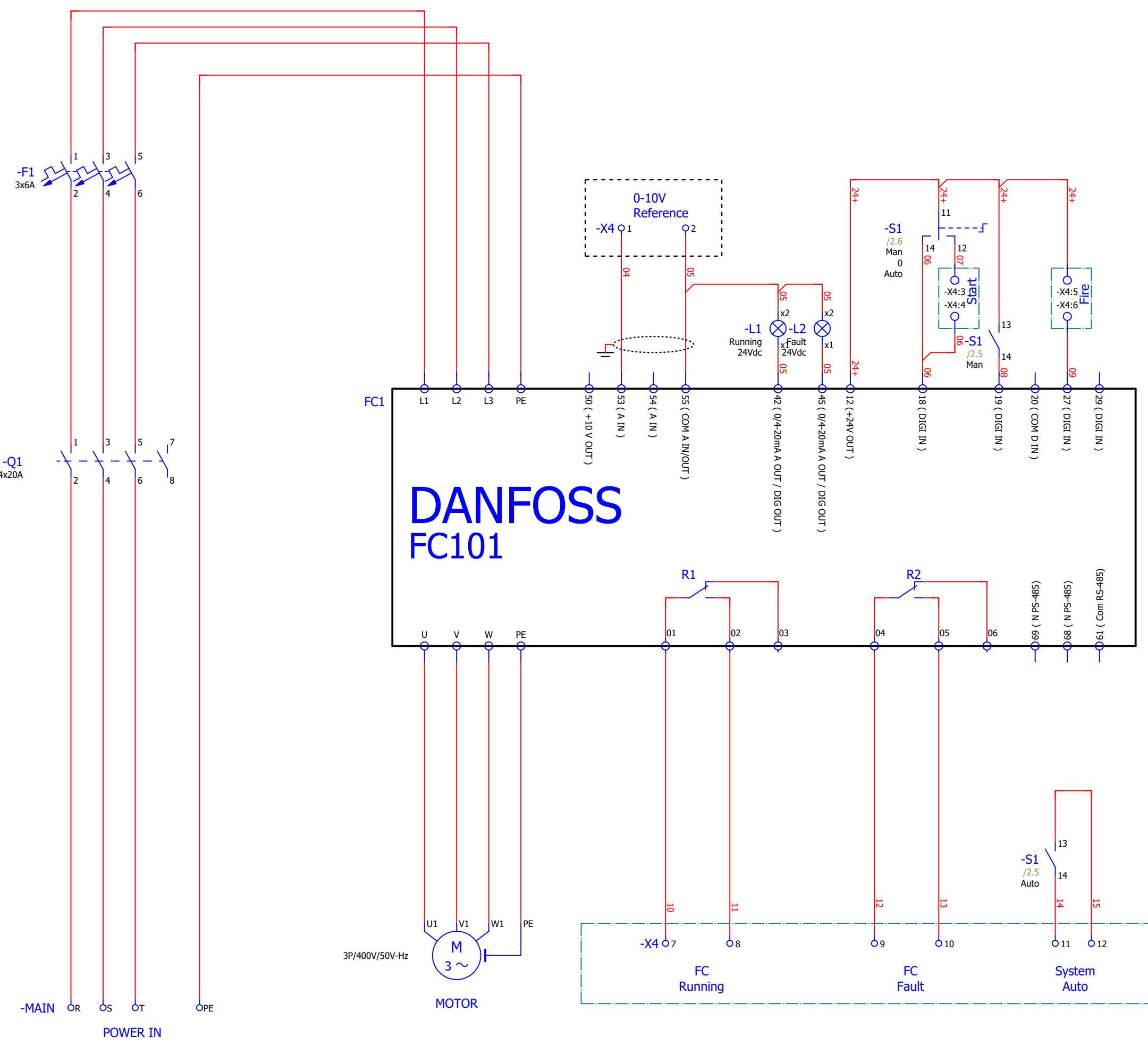

		Tarih 28.09.2023		EPLAN		EPLAN Software & Service GmbH & Co. KG			
		Düzenleyen cemal.akgul		IEC normuna göre tanımlama yapıli proje şablonu: Üst düzey		fonksiyon ve montaj yeri ve doküman tipi içeren sayfa yapısı			
		Kontrol eden		Değiştirildi		Şununla değiştirildi		IEC_tp1003	
Değişiklik	Tarih	İsim	Orijin					Sayfa	2
								Sayfa	2 / 2